

Материалы
10-го Муждународного
Научного Конгресса

«Современный Олимпийский Спорт и Спорт для Всех»

Гданск, 10-14 сентября 2006



Организатор:

Академия Физического Воспитания и Спортa им. Енджея Снядецкого в Гданске,
Польша

Психоспортограмма как интегральный фактор моделирования психологических качеств футболистов

Воронова Валентина¹, Шутова Светлана¹

¹Национальный университет физического воспитания и спорта Украины

АННОТАЦИЯ

Цель исследований – выявить модельные показатели психологических качеств, предопределяющих эффективность соревновательной деятельности в футболе.

Психологическая подготовка в футболе, которая обеспечивает эффективность деятельности в условиях таких нагрузок, должна иметь задачи, отличающиеся по содержанию от других видов спорта, обеспечивая развитие необходимых психических качеств и способностей, регулирование конкретных психических состояний, характерных для футбола.

Актуальность. Высокий уровень современного спорта требует от спортсменов-футболистов высокоразвитых способностей, в т.ч. к эффективному выполнению соревновательной деятельности. Однако значительных результатов может достигнуть не просто одаренный спортсмен, но и психологически подготовленный, обладающий высокоразвитыми специальными психическими качествами и свойствами, от которых больше всего зависит успех в футболе. В связи с этим, разрабатывая проблему психологической подготовки в футболе, направлений ее практического осуществления, на первый план выдвигается необходимость конкретных знаний о моделировании психологических качеств футболистов, как основы готовности.

Разработка проблем психологической подготовки высококвалифицированных спортсменов показала необходимость конкретизации специфических психологических характеристик отдельных спортивных дисциплин. Психологическая подготовка результативна только в том случае, если она направлена на развитие психических качеств и умений, регулирование тех психических состояний, которые необходимы и характерны для конкретного вида спорта. Психическая нагрузка спортсменов в каждом конкретном виде спорта имеет свои специфические особенности (2,4,6). В отличие от физической нагрузки, которая в спортивных дисциплинах различается в основном по степени и интенсивности работы отдельных органов и систем организма, психическая нагрузка отличается и по своему содержанию. Интеллектуальные, волевые или эмоциональные функции, различные по последовательности и характеру психические состояния, участвующие в выполнении деятельности в тех или иных видах спорта, особо значимы и во время соревнований по данному виду спорта.

Поэтому психологическая подготовка в футболе, которая обеспечивает эффективность деятельности в условиях таких нагрузок, должна иметь задачи, отличающиеся по содержанию от других видов спорта, обеспечивая развитие необходимых психических качеств и способностей, регулирование конкретных психических состояний, характерных для футбола. Вышесказанное подчеркивает необходимость изучения психологических особенностей деятельности в футболе, что предполагает составление психоспортограммы этого вида спорта.

Цель исследований – выявить модельные показатели психологических качеств, предопределяющих эффективность соревновательной деятельности в футболе.

Предусматривалось решение следующих задач:

1. Определить наиболее значимые психологические качества для эффективности соревновательной деятельности спортсменов-футболистов.
2. Выявить степень влияния значимых показателей психологических качеств на соревновательную деятельность.
3. Составить психограмму личности футболиста на этапе сохранения достижений.

Методы исследования. Исследования проводились в соревновательном периоде в течение четырех сезонов с 2001 по 2005 гг. В них приняли участие 107 футболистов команд высшей лиги Украины – «Металлург» Донецк, «Арсенал» Киев, «Черноморец» Одесса, «Ворскла» Полтава, «Кривбас» Кривой Рог.

Для решения поставленных задач применялись следующие методы исследований: изучение и анализ научно-методической литературы; педагогические наблюдения; комплекс психодиагностических методик для изучения типологических особенностей ВНД спортсменов, особенностей эмоционально-волевых, интеллектуальных процессов, внимания, особенностей социально-обусловленных качеств и эмоциональных состояний спортсмена; методы математической статистики.

Результаты и обсуждение исследований.

Наиболее важными и необходимыми психологическими параметрами, входящими в модельную характеристику как основу психоспортограммы спортсменов-игровиков, многие авторы называют следующие (1,2,3,4,5): особенности сенсорно-перцептивных процессов (быстрота и точность восприятия игровых ситуаций; зрительно-моторная координация; кратко- и долговременная память; быстрота и точность восприятия и принятия решения; особенности игрового мышления; общая сообразительность, скорость и прочность усвоения нового материала); эмоционально-волевая сфера (глубина и сила эмоциональных проявлений; самоконтроль и развитие волевых качеств; тревожность); уровень самооценки; уверенность в себе, в своих силах; уровень мотивации; система отношений (отношение к другим людям (в команде); отношение к делу; отношение к себе; общительность и т.д.).

Однако, перечисленные выше характеристики не являются достаточно полными, поскольку в них не учитывается схематическое качественно-количественное отображение степени выраженности психических качеств и свойств личности спортсмена, развитие которых важно для успеха именно в футболе.

С целью выявления степени выраженности личностно значимых для успешной деятельности в футболе психических качеств и свойств был проведен анализ корреляционных взаимосвязей показателей психологических качеств с показателями соревновательной деятельности футболистов, в результате которого выявлено ряд определенных зависимостей. Из 46 рассматриваемых показателей, рассматриваемых в качестве модельных психологических качеств, только 13 имеют достоверные корреляционные связи с показателями соревновательной деятельности футболистов (при $P < 0,05$), а именно: психическое состояние – самочувствие ($r=0,65$), психотизм ($r=0,61$), уравновешенность ($r=0,64$), как типологическое свойство нервной системы, мотивация к избеганию неудач ($r=0,70$), конформизм – неконформизм ($r=0,64$) и др. Вышеприведенные уровни коэффициентов корреляций позволили предположить, что выявленные 13 психологических качеств и являются основой для составления психологической характеристики футбола как вида спортивной деятельности (психоспортограммы).

Однако при составлении психограммы личности футболиста необходим четкий количественный анализ, поэтому определялась оптимальная степень выраженности каждого из 13-ти значимых психологических качеств. Для этого использовался доверительный интервал средней арифметической генеральной совокупности на основе выборочного метода. Данный метод математической статистики позволил выявить доверительные границы среднего арифметического значения у всех 13-ти значимых психологических параметров (рис. 1).



Рис.1. Психограмма личности футболиста на этапе сохранения достижений

- Доверительный интервал (P=95%), верхняя граница;
- Доверительный интервал (P=95%), нижняя граница;

Примечания (показатели в баллах):

- 1 Психическое состояние: самочувствие
- 2 Типологическое свойство нервной системы: уравновешенность
- 3 Мотивация к избеганию неудач
- 4 Индивидуально-типологические черты личности:
 - психотизм
 - нейротизм
- 5 Лocus контроля: - общий
- 6 - в области достижений
- 7 Свойства темперамента:
 - 8 - пластичность психомоторная
 - 9 - скорость коммуникативная
 - 10 - эмоциональность коммуникативная
- 11 Отношение к предстоящему соревнованию:
 - восприятие возможностей соперников
- 12 Эмоциональная неустойчивость - эмоциональная устойчивость
- 13 Конформизм - неконформизм

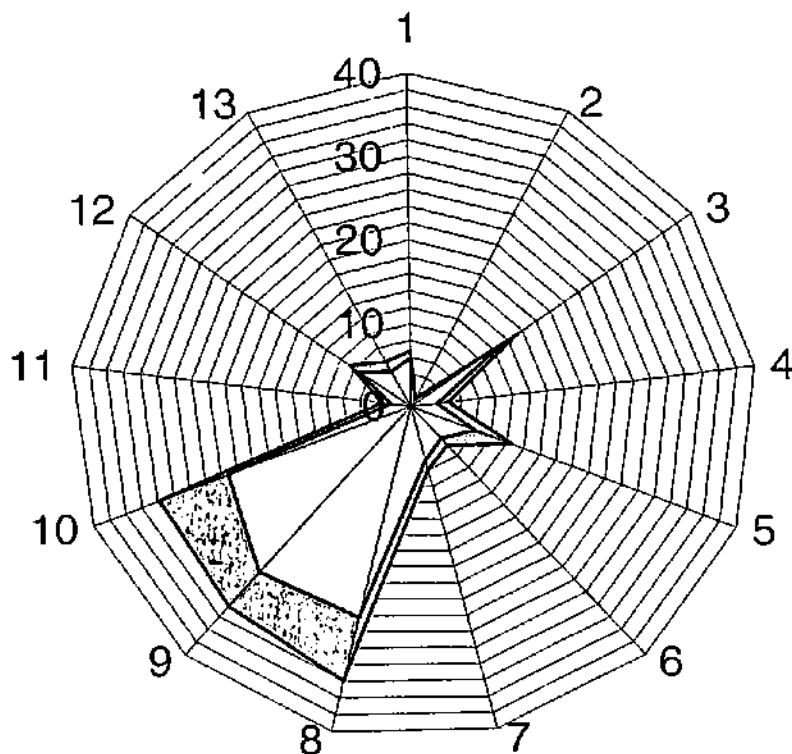
Данная психограмма как интегральная модель психологических показателей футболистов, дает возможность охарактеризовать степень развития футболиста на этапе сохранения достижений, и дает тренеру следующие знания:

- об уровне развития личностных психологических характеристик спортсмена (важно для определения степени готовности на каждом конкретном этапе совершенствования);
- реактивные показатели изменения личности спортсмена (важно для отбора в сборные команды);

- степень минимального и максимального развития и совершенствования необходимых для футбола психологических качеств.

Выводы. Выявленные взаимосвязи между рассмотренными показателями, свидетельствуют о значимости для соревновательной деятельности футболистов психологических качеств, что дает основание утверждать, что они могут считаться модельными для футбола. Использование знаний о модельных показателях психологических качеств футболистов позволит более целенаправленно и качественно планировать и проводить психологическую подготовку в футболе.

Литература:

1. Медведев В.В. Психологическое обеспечение спортивной деятельности: Учебное пособие. – М.: ГЦОЛИФК, 1989. – 74 с.
2. Мельник Е. Психологический анализ спортивной деятельности // Актуальные проблемы спортивной науки в подготовке спортсменов к олимпийским играм: Материалы Международной конференции. – Минск, 2004. – С. 53-58.
3. Озолин Э.С. Психология, фактор, определяющий успех в спорте (по страницам зарубежной печати) // Теория и практика физической культуры. – 2004. - №11. – С. 26, 39-41.
4. Попов А.Л. Психологическая характеристика избранного вида спорта // Спортивный психолог. – 2004. - №3. – С. 4-11.
5. Родионов А.В. Психология физического воспитания и спорта. - М.: Академический проект, 2004. - С. 242-265.
6. Стамбулова Н.Б. Психология спортивной карьеры: Учебное пособие. – СПб.: Центр карьеры, 1999. – 368 с.